

TOPE ESTACIONAMIENTO TRAPEZOIDAL 52-17-10 CM

Material :
POLYCONCRETO

Dimensiones :
LARGO: 52 cm
ANCHO: 17 cm
ALTURA: 10 cm
PESO Apx. : 12.5 kg

Uso : LIGERO

Características :
PIEZA: PCR

Accesorios :
- 2 TAQUETES EXPANSIVOS DE 1/2"x3 1/2"
- CINTA REFLEJANTE

Acotaciones : CM
Tolerancia : +/- 3 CM

Actualización:
OCTUBRE 2021

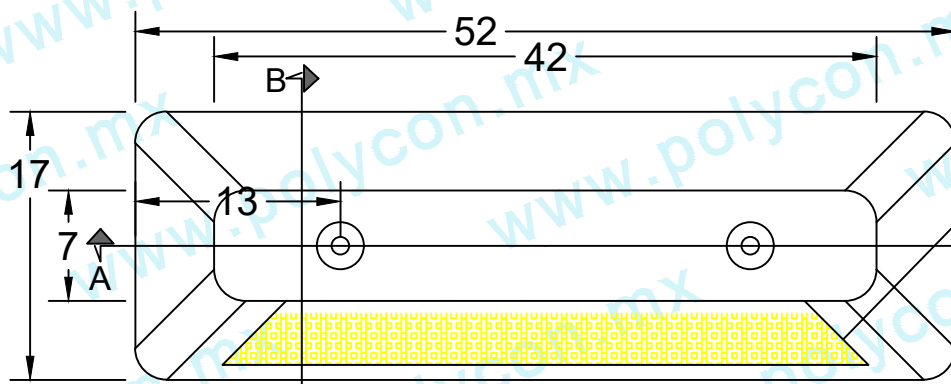

Sección cinta reflejante color Amarilla 2"

VISTA SUPERIOR

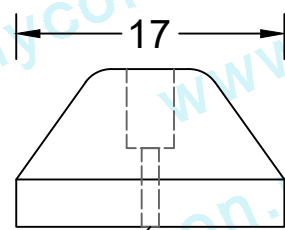

VISTA FRONTAL

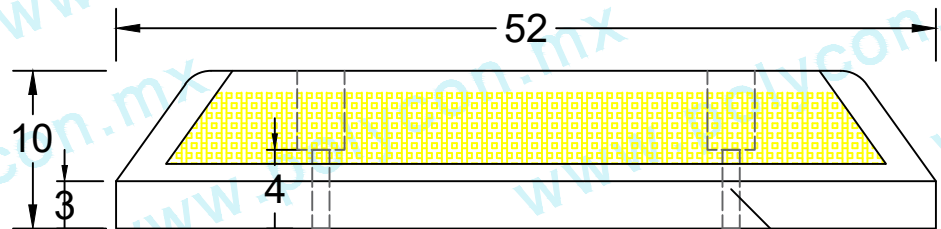

VISTA LATERAL

Barreno para taquete expansivo de 1/2" x 5 1/2"

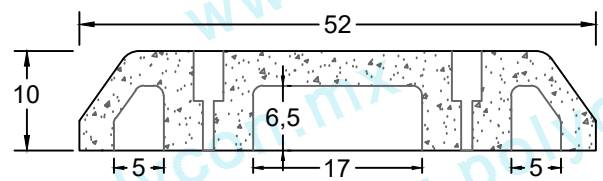

CORTE A-A'

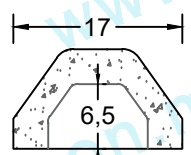

CORTE B-B'

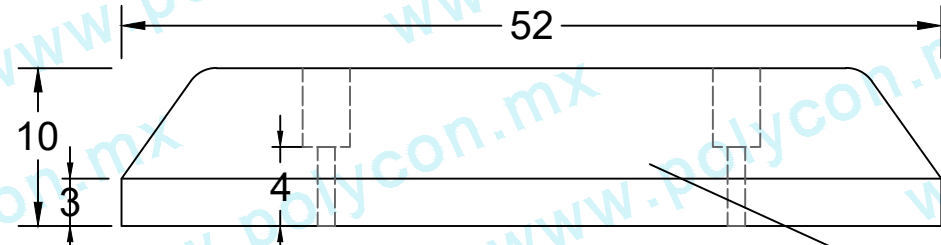

VISTA LATERAL

Logotipo de 15x5 cm