



INDUSTRIAS POLYCON

FICHA TÉCNICA
DOCUMENTO EXTERNO

REGISTRO FIBRA OPTICA L3T

Código :
TEL-POZ-L3T-PEA-002

Material :
POLYCONCRETO / FVR

Dimensiones :
LARGO: 151.5 cm
ANCHO: 60.5 cm
ALTURA: 68 cm
PESO Apx. : 181 kg

Uso : PEATONAL

Características :
TAPA, BROCAL: PCR - GRIS / NATURAL
CUERPO: FVR - GRIS.
3 TAPAS DE 60-50-5.7 CM

Accesorios :
- SISTEMA DE SUJECIÓN TIPO PERNO

Acotaciones : CM
Tolerancia : +/- 3 CM

Actualización:
SEPTIEMBRE 2019

- ALMACÉN D EMOLDES
 - Revisar medidas de molde y condiciones del mismo, en caso de requerir mantenimiento pasar a área de Moldes
- VACIADO TAPA
 - Solicitar el molde a encargado de almacén de moldes
 - Limpiar el molde, prepararlo con desmoldante
 - Vaciar con 36.6 kg de concreto polimerico carga estándar
 - 2 corte de petatillo 800 de 48x59 cm
 - 2 jaladeras tipo perno curvo de 1/4", PCAI-05
- VACIADO DE BROCAL
 - Solicitar el molde a encargado de almacen de moldes
 - Limpiar el molde, prepararlo con desmoldante
 - Vaciar con 50 kg de concreto polimerico carga estandar
 - 2 capas de petatillo 800 a base de 4 cortes de 180x8cm
- PICADO CUERPO
 - Solicitar el molde a encargado de almacen de moldes
 - Limpiar el molde, prepararlo con desmoldante
 - 3 capas de colchoneta a base de 3 cortes de 320x65 y 3 de 45x115 cm, Refuerzo en ceja abase de 3 cortes de 320x 10 cm.
- ACABADO TAPA
 - Esmerilado de la parte inferior de las piezas
 - 2 corte de petatillo 1500 de 65x55 cm
 - Si es necesario tapar poros con pasta del color de la pieza
 - Limpieza de la pieza

3 TAPAS

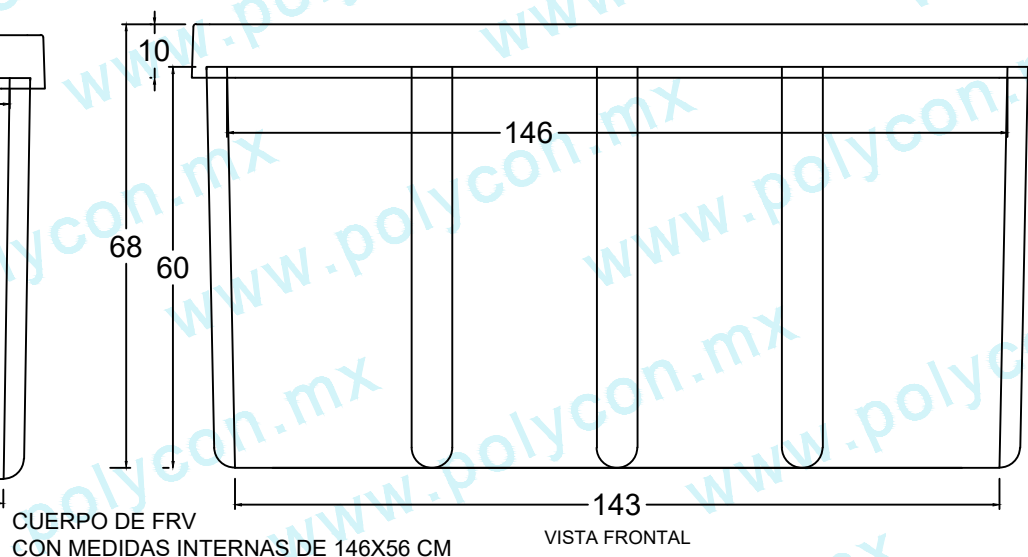
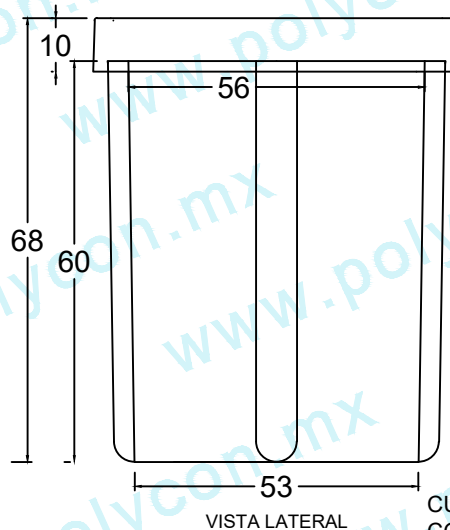
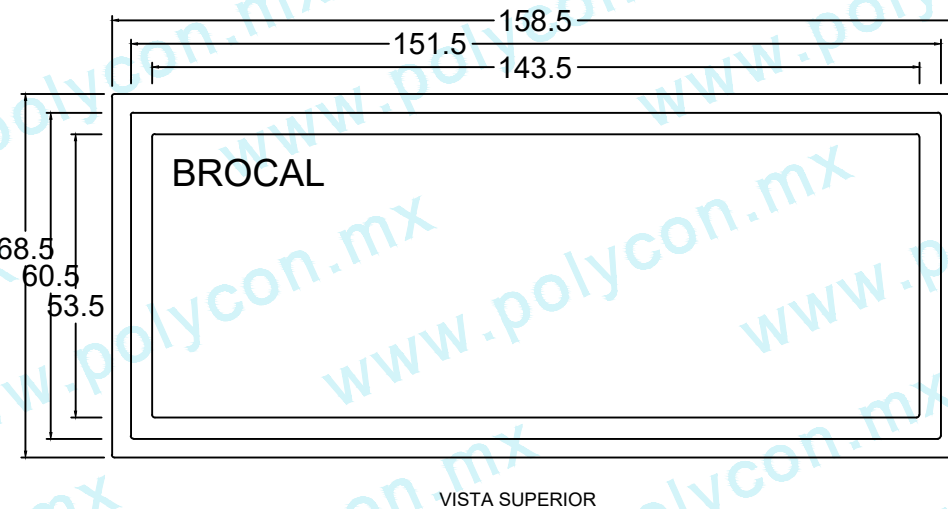
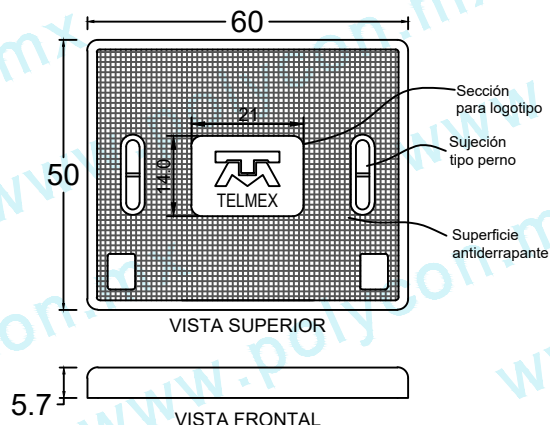

CUERPO DE FRV
CON MEDIDAS INTERNAS DE 146X56 CM