

REGISTRO 60-40-60 CM LIGERO

Código :
ELE-REG-REC-LIG-001

Material :
POLYCONCRETO / FVR

Dimensiones :
LARGO: 60 cm
ANCHO: 40 cm
ALTURA: 60 cm
PESO Apx. : 53.5 kg

Uso : LIGERO

Características :
TAPA, BROCAL: PCR - GRIS / NATURAL
CUERPO: FVR - GRIS.

Accesorios :
- SISTEMA DE SUJECIÓN TIPO ASA
- DIVISIÓN CENTRAL EN CUERPO

Acotaciones : CM
Tolerancia : +/- .3 CM

Actualización:
OCTUBRE 2019

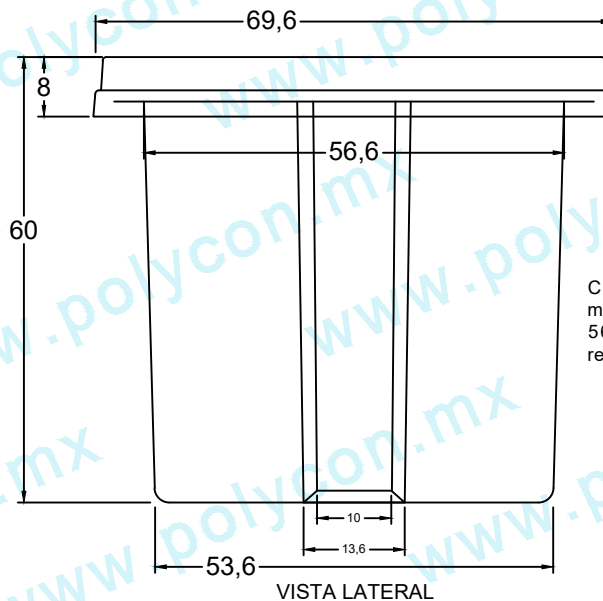
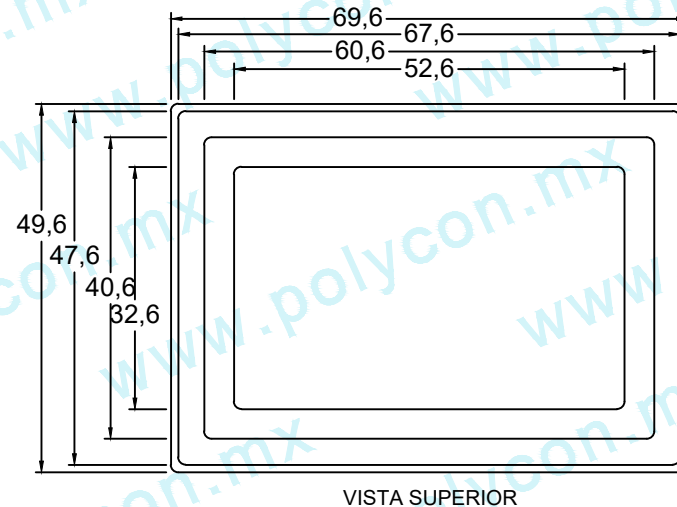
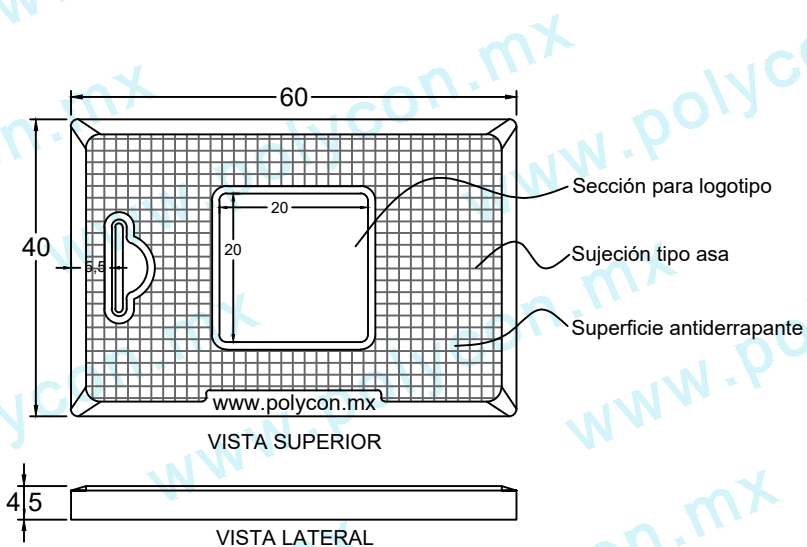

Cuerpo de FVR de medidas interiores de 56.6x36.6 cm, Con 1 refuerzo vertical por lado.